

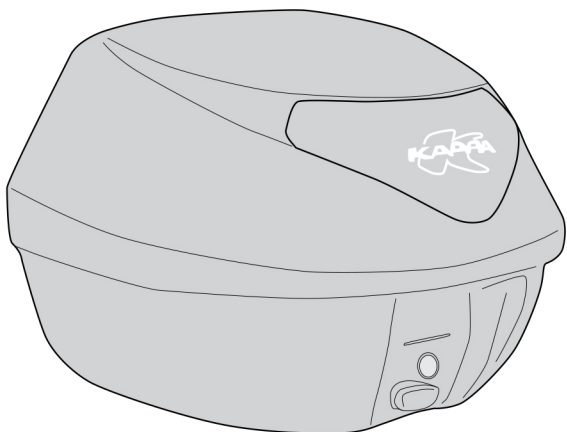

SCHEDA TOP-CASE



Possibilità di carico casco.
Possibility of carrying helmet.
Possibilité de mettre des casque.
Posibilidad de poner el casco.
Aufnahme der Helme



Valigia centrale / Top Case.
Top-Case.
Top-Case.
Maleta central/ Topcase.
Top-Case.

- I Aggancio
- D Einklinken
- E Enganche

- GB Fastening
- F Accroche

- i Alcune Precauzioni
- GB Some precautionary measures
- F Quelques précautions
- D Sicherheitshinweise
- E Algunas precauciones



Per un perfetto aggancio della valigia al relativo supporto accertarsi di udire il "click" del cursore valigia che è entrato nella apposita sede; diversamente l'aggancio non sarà completato rischiando inoltre lo stacco della valigia stessa.

For the perfect attachment of the case onto the carrier, make sure that you hear the click of the lock. Otherwise, the case attachment may be incomplete, there is a risk that the case will detach itself from the carrier.

Für ein einwandfreies Einrasten des Koffers in den entsprechenden Halter muß ein deutliches Klicken hörbar sein. Bei nicht vollständig eingerasteten Koffern ist ein Lösen des Koffes möglich!

Pour que la valise soit parfaitement accrochée à son support, s'assurer que l'on entend le déclic du curseur de la valise quand celui-ci est entré en bonne place; autrement l'accrochage ne sera pas complet et en outre la valise risquera de se détacher.

Para un perfecto enganche de la maleta a la parrilla, escuchar el "click" del anclaje de la maleta a su sitio correspondiente. Sino el anclaje no será correcto y la maleta podría desprenderse.

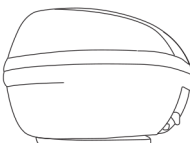
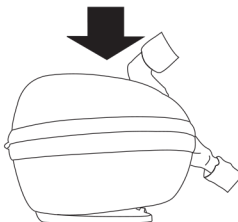

- 1 Guidare la motocicletta con prudenza soprattutto quando le valigie sono a pieno carico.
Always be careful while driving the motorcycle, above all when the cases are at full load.
Vorsichtig fahren, vor allem bei voller Beladung.
Conduire la moto avec prudence surtout quand les valises sont chargées au maximum.
Conducir siempre la moto con cuidado, cuando las maletas llevan una carga maxima.
- 2 Affinché l'usura non comprometta l'aggancio della valigia è necessario controllare periodicamente:
 - il bloccaggio della piastra;
 - controllare l'usura dei gommini (se lo sono ordinarli presso i nostri rivenditori - art. Z126).

To avoid wear compromising the case fastening, please periodically check:

- that the plate is secure;
- that the plate rubbers are not worn (if so place an order to our retailers - item Z 126).

Damit der befestigte Koffer nicht beschädigt wird kontrollieren Sie regelmäßig:

- Das richtige Einrasten des Platte
- Den Verschleiß der Gummistöpsel
- Bei Verschleißerscheinung bitte sofort Artikel Z126 ersetzen

Afin que l'usure ne compromette pas l'attache de la valise il est nécessaire de contrôler périodiquement:

- le blocage de la platine;
- contrôler l'usure des silent blocs (s'ils sont usés contacter nos revendeurs - art. Z 126).

Con el fin de que el uso no comprometa el desgaste del anclaje, es necesario revisarlo periódicamente.

- El bloqueo de la parrilla.
- Controlar el desgaste de la goma (si es necesario solicitarlo a nuestros distribuidores art. Z126)

© Copyright 100418LF-Rev00, 1/1

ATTENZIONE - CAUTION - VORSICHT - ATTENTION

Capacità di carico massima per valigia (se il portapacchi lo consente)
Maximum loading capacity per case (provided the carrier allows it)
Maximale Nutzlast pro Koffer (Nutzlast des Gepäcksträgers beachten)
Capacité de chargement maximum par valise (si le porte paquet le permet)
Capacidad de carga máxima por maleta (si el portaequipajes lo permite)

3 Kg.

- I Apertura
- GB Opening
- D Öffnen des
- F Ouverture
- E Apertura

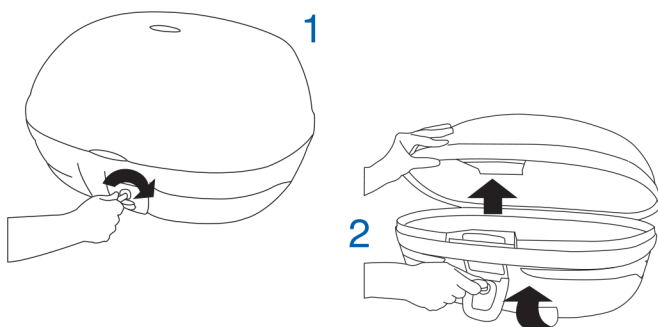

Per aprire la valigia è necessario ruotare la chiave verso destra.1 / Alzare la cerniera, quindi liberare il coperchio (vedi disegno). 2

To open the case, lift the handle, turn the key clockwise.1 / Lift the hinge and release the lid (see drawing). 2

Um den Koffer zu öffnen, den Schlüssel nach rechts drehen! / Die Verriegelung lösen, und dann den Deckel anheben (siehe Zeichnung)2

Pour ouvrir la valise il est nécessaire de tourner la clef à droite.1 / Lever la charnière et ensuite ouvrir le couvercle (voir dessin).2

Para la apertura es necesario girar la llave hacia la derecha. 1 / Levantar el cierre y liberar la tapa (ver dibujo). 2

- I Sgancio
- GB Detatching
- F Décrochage
- D Abnehmen
- E Desenganchar

- 1 Girare la chiave verso destra.
Turn the key clockwise.
Den Schlüssel nach rechts drehen.
Tourner la clef à droite.
Girar la llave hacia la derecha

- 2 Premere il PUSH, alzare la valigia e separarla dalla piastra.
Press the push button, lift the case and detach it from the plate.
Den roten Knopf drücken, Koffer anheben und von der Platte abnehmen.
Appuyer sur le bouton, lever la valise et séparer la de la platine.
Apretar al boton PUSH y alzar la maleta

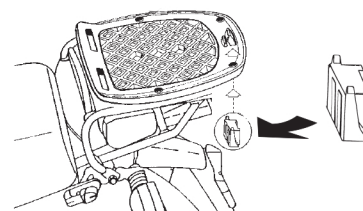

Per tubi di diametro piccolo
For small diameter tubes
Für Rohr mit kleinem Durchmesser
Para tubo de diametro pequeño



Per tubi di diametro grosso
For large diameter tubes
Für Rohr mit grossem Durchmesser
Para tubo de diametro grande

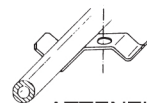

Velocità massima a carico pieno
Maximum loading capacity per case. (subject to carrier capacity)
Die angegebene Richtgeschwindigkeit nicht überschreiten
Vitesse avec un chargement maximum
Velocidad maxima con carga maxima

120 Km/h