

4 IN 1 ARBEITSPLATTFORM

Werkbank, Arbeitsplattform Werkbank
Modell: **BT180000**

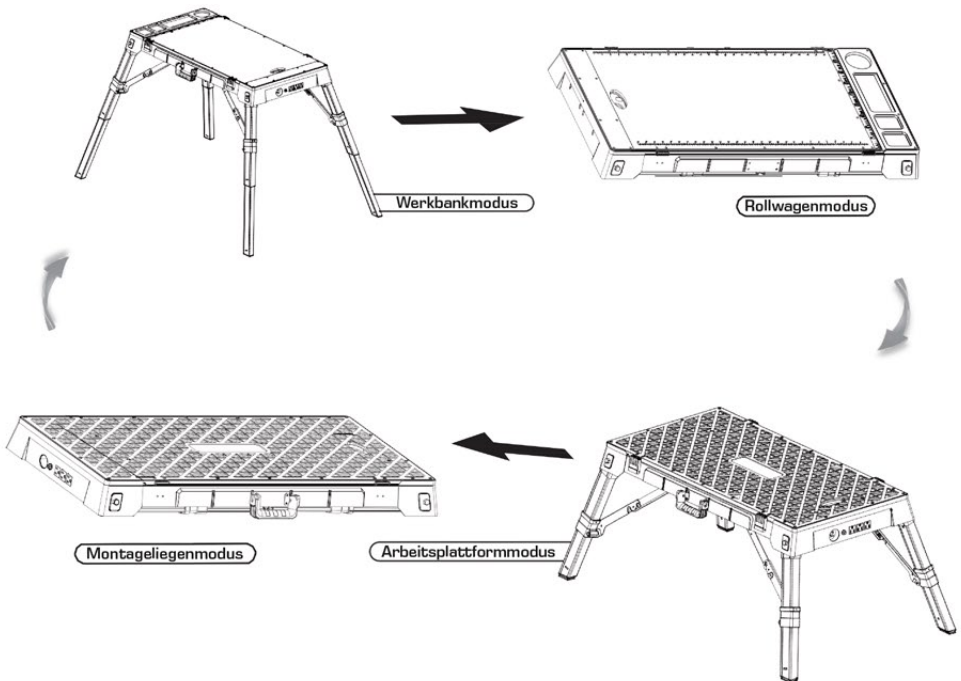

WICHTIGE SICHERHEITSHINWEISE

UM DAS VERLETZUNGSRISIKO ZU VERRINGERN, MÜSSEN VOR DER VERWENDUNG DIESES PRODUKTES ALLE ANWEISUNGEN GELESEN UND VERSTANDEN WERDEN. DIE NICHTBEACHTUNG ALLER NACHSTEHENDEN ANWEISUNGEN KANN ZU SCHWEREN VERLETZUNGEN FÜHREN.

BEWAHREN SIE DIESES HANDBUCH ZUM SPÄTEREN NACHSCHLAGEN AUF.

ALLGEMEINE SICHERHEITSHINWEISE

Bewahren Sie dieses Produkt nicht im Freien oder in einer feuchten Umgebung auf, das Produkt kann hierdurch beschädigt werden.

Stellen Sie sich sicher in die Mitte der Fläche, wenn Sie dieses Produkt im Arbeitsplattformmodus verwenden.

Treten Sie nicht auf die vier Ecken der Produktoberfläche, dies kann zum Umkippen des Produkts mit der Folge von Verletzungen führen.

Stellen Sie Gegenstände in die Mitte der Fläche, wenn Sie dieses Produkt im Arbeitsplattform- oder Werkbankmodus verwenden.

Wenn Sie Gegenstände auf die Ecken stellen, kann das Produkt umkippen.

Wenden Sie beim Öffnen oder Schließen der Stützbeine keine übermäßige Kraft an, das Produkt kann beschädigt werden.

Vergewissern Sie sich vor der Verwendung dieses Produkts, dass die Beine fest in ihrer Position verriegelt sind und die Verriegelungen fest über der oberen Platte geschlossen sind.

Nutzen oder verändern Sie dieses Produkt nicht für einen anderen als den in diesem Handbuch angegebenen Zweck.

Wenn Sie dieses Produkt mit Elektrowerkzeugen verwenden, lesen Sie in den Anweisungen des Herstellers nach, wie Sie Elektrowerkzeuge richtig verwenden. Tragen Sie immer eine Schutzbrille.

MAX. NENNLEISTUNG:

125 Volt, 15 Ampere, 1875 Watt

TRAGFÄHIGKEIT:

Überschreiten Sie nicht die folgenden Tragfähigkeiten:

Modus	Tragfähigkeit
Werkbank	150 kg
Arbeitsplattform	150 kg
Rollwagen	120 kg
Montageliege	120 kg

WECHSELN DES MODUS

MONTAGELIEGEN-/ROLLWAGENMODUS IN WERKBANKMODUS

- Legen Sie die Montageliege bzw. den Rollwagen auf die Rückseite und ziehen Sie die federbelasteten Verriegelungsstifte von einem Stützbein zurück und ziehen Sie das Stützbein nach oben.

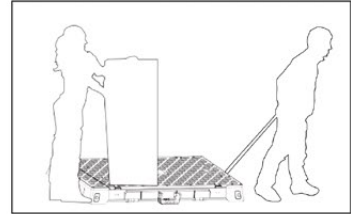

An einem Ende des Produkts sind zwei Löcher für die Anbringung eines Karabinerhakens zum Ziehen schwerer Gegenstände vorgesehen. Seien Sie beim Bewegen schwerer Gegenstände vorsichtig.

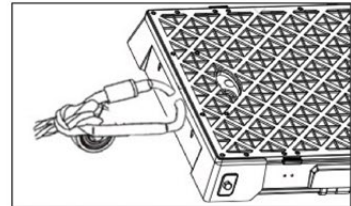

MONTAGELIEGENMODUS

Verwenden Sie diesen Modus, um Arbeiten in niedrigen Bereichen auszuführen. Verwenden Sie diesen Modus auch, wenn Sie das Produkt lagern oder transportieren. Ein Tragegriff ist vorhanden. **VORSICHT:** Steigen Sie nicht auf die Arbeitsfläche, wenn sich das Produkt im Montageliegenmodus befindet.

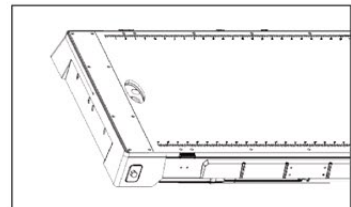

ROLLWAGENMODUS

Stellen Sie Gegenstände in die Mitte der Fläche. Gehen Sie vorsichtig vor, wenn Sie hohe Gegenstände bewegen, um ein Rutschen oder Umfallen zu verhindern. **VORSICHT:** Steigen Sie nicht auf die Arbeitsfläche, wenn sich das Produkt im Rollwagenmodus befindet.

HINWEIS: Sie müssen die federbelasteten Verriegelungsstifte beim Öffnen der Stützbeine herausziehen. Andernfalls werden Sie beschädigt und lassen sich möglicherweise nicht öffnen.

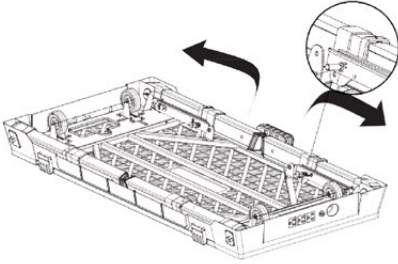

2. Ziehen Sie jedes Stützbein nach oben und nach außen und ziehen Sie den Klappbügel heraus, bis er einrastet.

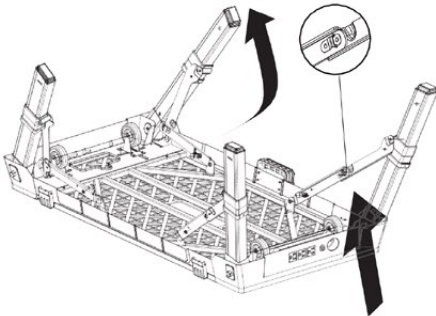

3. Drücken Sie auf den Federknopf an jedem Stützbein und ziehen Sie jedes Stützbein heraus, bis der Federknopf wieder einrastet.

VORSICHT: Vergewissern Sie sich, dass der Federknopf an jedem Stützbein einrastet, bevor Sie das Produkt verwenden. Andernfalls können sich die Stützbeine während der Benutzung schließen.

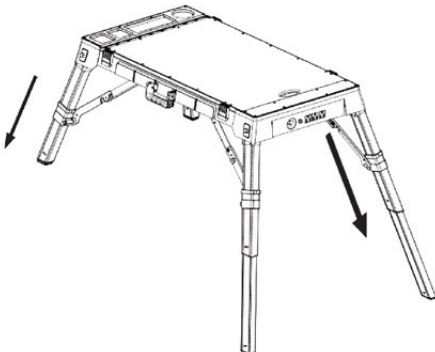

D

VOM WERKBANKMODUS IN DEN ARBEITSPLATTFORMMODUS

1. Drücken Sie den Federknopf an jedem Stützbein ein und schieben Sie das Bein hinein.



2. Öffnen Sie die vier Riegel an den Seiten (zwei Riegel pro Seite).

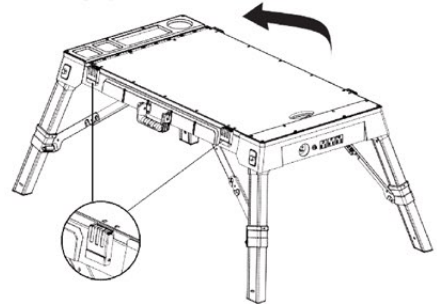

3. Entfernen Sie die Platte, drehen Sie sie um, so dass die rutschfeste Oberfläche der Arbeitsplattform nach oben zeigt, und legen Sie sie wieder auf die Plattform. Schließen Sie wieder alle vier Riegel.

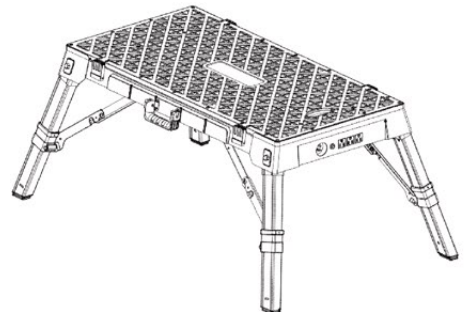

ARBEITSPLATTFORMMODUS