



## Anbauanleitung Fitting Instruction Notice de Montage

Artikel-Nr. / Article-No. / N° article : 550...

Produkt / Product / Produit : **Crash Pads**

**Achtung! Wichtiger Montage-Hinweis. Bei Nichtbeachtung können Gesundheit und Leben gefährdet sein.**



**Attention! Important mounting instruction. It shows risks to your life and health.**

**Attention! Indication de montage importante. Le non respect des consignes peut mettre votre santé et votre vie en danger.**

**Wenn sie Aluminium Crash Pads montieren:** Entfernen Sie die originale Kragenbuchse (1) aus den Crash Pads und verwenden Sie die Kragenbuchse (2) aus dem Montage-Kit wie abgebildet.

**When you mount aluminium Crash Pads:** Remove the original flange bush (1) from the Crash Pads and use the flange bush (2) delivered with the mounting kit as shown.

**Pour le montage des Crash Pads en aluminium:** Supprimez les douilles à embase d'origines (1) et remplacez-les par celles incluses dans le kit (2).

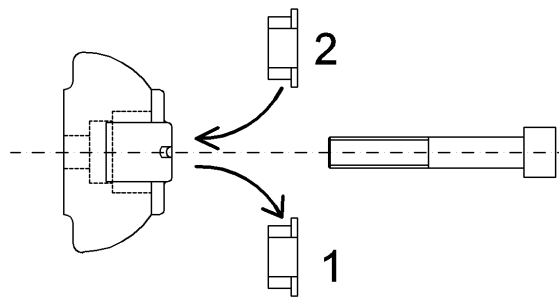

**Wenn sie Kunststoff Crash Pads montieren:** Entfernen Sie die originale Kragenbuchse (1) aus den Crash Pads und verwenden Sie die Kragenbuchse (2) und die Distanzbuchse (3) aus dem Montage-Kit wie abgebildet.

**When you mount plastic Crash Pads:** Remove the original flange bush (1) from the Crash Pads and use the flange bush (2) and the distance bush (3) delivered with the mounting kit as shown.

**Pour le montage des Crash Pads en matière plastique:** Supprimez les douilles à embase d'origines (1) et remplacez-les par celles incluses dans le kit (2) ainsi que l'entretoise d'écartement (3) comme indiqué ci-dessous.

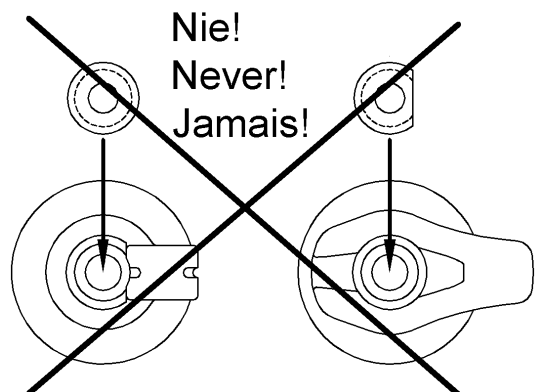
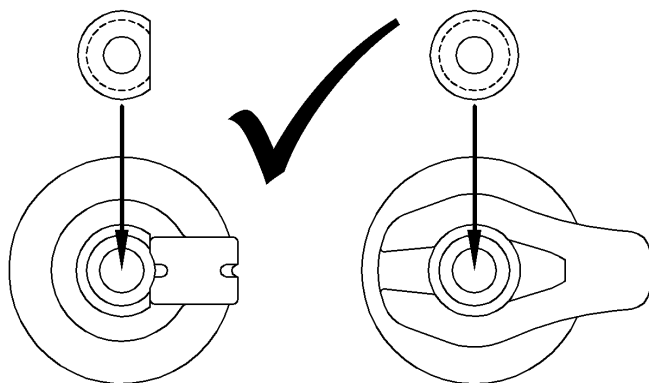
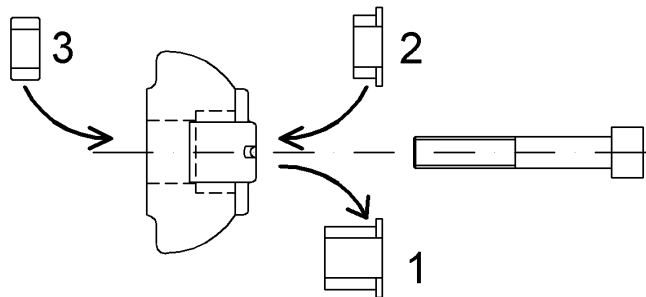

**Wichtig:** Wenn Sie kein ausgebildeter Mechaniker sind, wenden Sie sich an eine Fachwerkstatt!

Die Crash Pads werden am Rahmen, zwischen die beiden Zylindern montiert. Den orig. Motorhaltebolzen entfernen und beiliegenden Bolzen 485mm und die Distanzbuchsen wie gezeigt montieren. Bitte darauf achten, daß die beiden Muttern M12 gleichmäßig auf den Motorhaltebolzen geschraubt werden.

**Anzugsdrehmoment: 60Nm!**

## Anbau (Ansicht von oben)

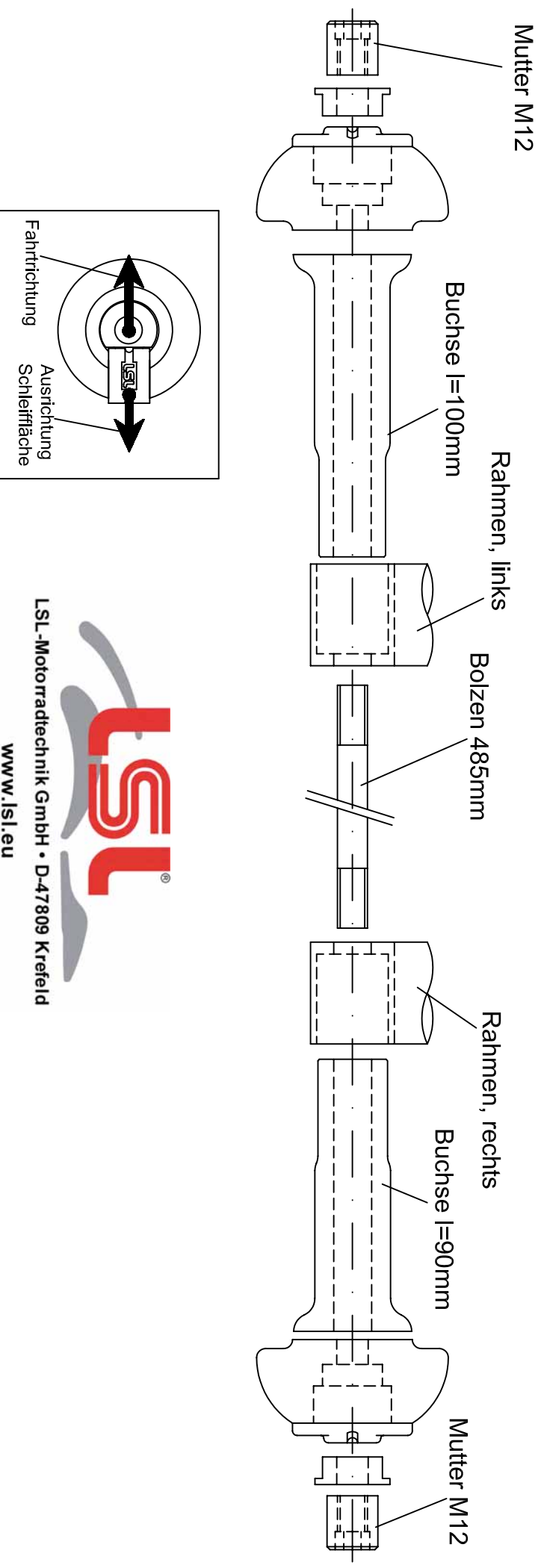

LSL-Motorradtechnik GmbH • D-47809 Krefeld

[www.lsl.eu](http://www.lsl.eu)

Rev. 01 24/03/2009