

Wichtig: Wenn Sie kein ausgebildeter Mechaniker sind, wenden Sie sich bitte an eine Fachwerkstatt.

Bitte unbedingt vor dem Anbau beachten!

Die Montage muss seitenweise erfolgen!

Das gleichzeitige Lösen der beiden Motorhalteschrauben ist zu vermeiden!

Linke Kühlerverkleidung im Bereich der Buchse ausschneiden!

Anzugsdrehmomente lt. Herstellerangaben!

Anbau der rechten Seite:

(Ansicht von hinten)

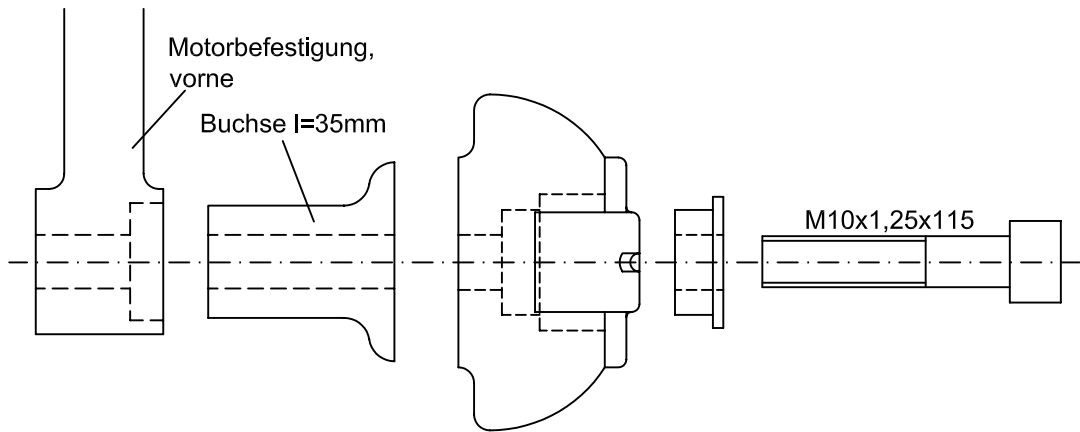

Anbau der linken Seite:

(Ansicht von hinten)

Linke Kühlerverkleidung im Bereich der Buchse aussparen!

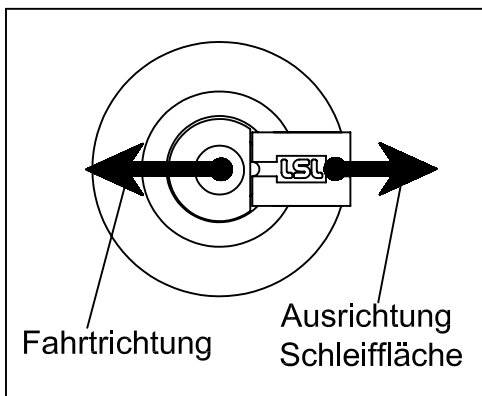
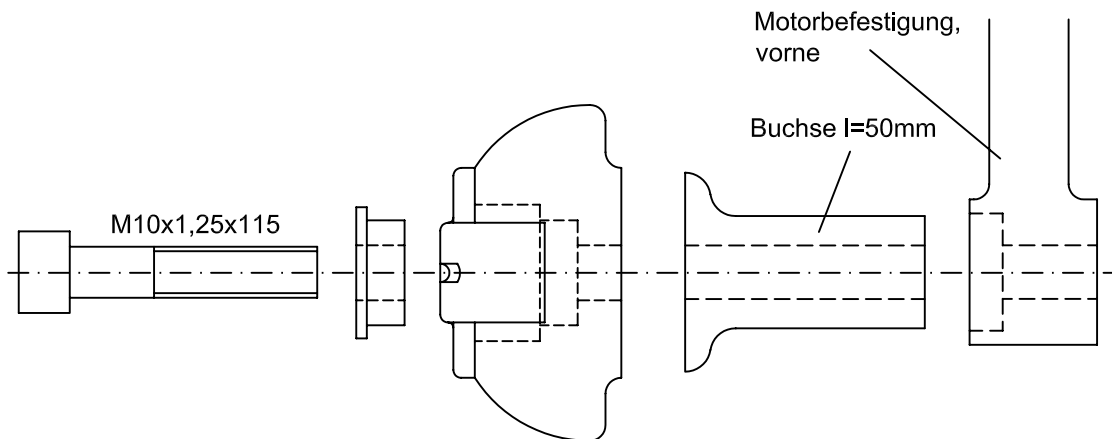

LSL-Motorradtechnik GmbH • D-47809 Krefeld

www.lsl.eu

Important: If you are not a trained motorcycle mechanic stop now. Ask a local motorcycle shop to do the work for you.

Please take extra care!

You have to mount the crash-pads one side after the other! Do not loose more than one engine mounting bolt at the same time!

The tightening torques refers to the manufacturer's instructions!

The left radiator cover has to be cut for the spacer!

Fitting on the right side:

(View from the rear)

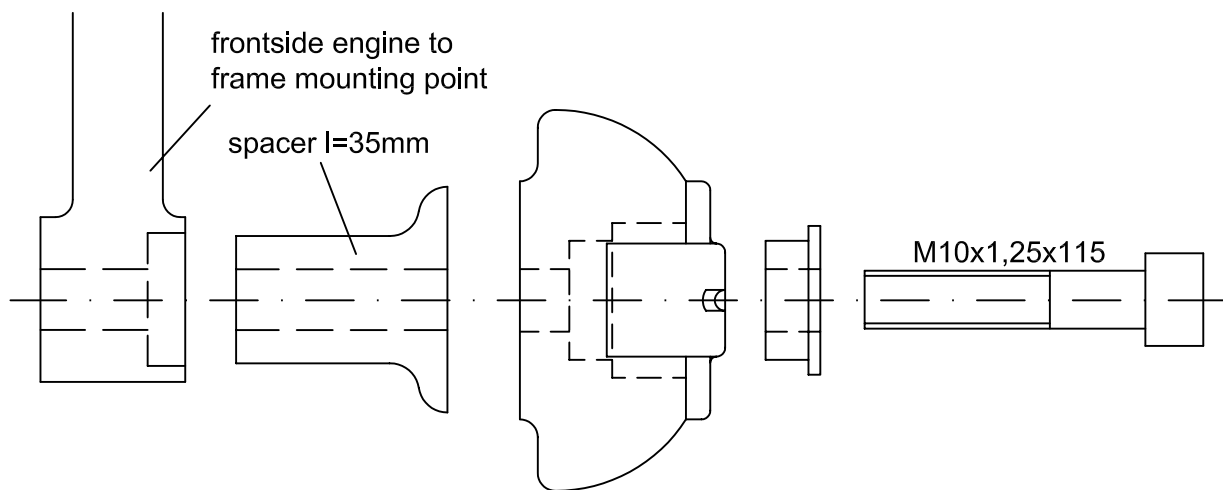

Fitting on the left side:

(View from the rear)

The left radiator cover has to be cut for the spacer!

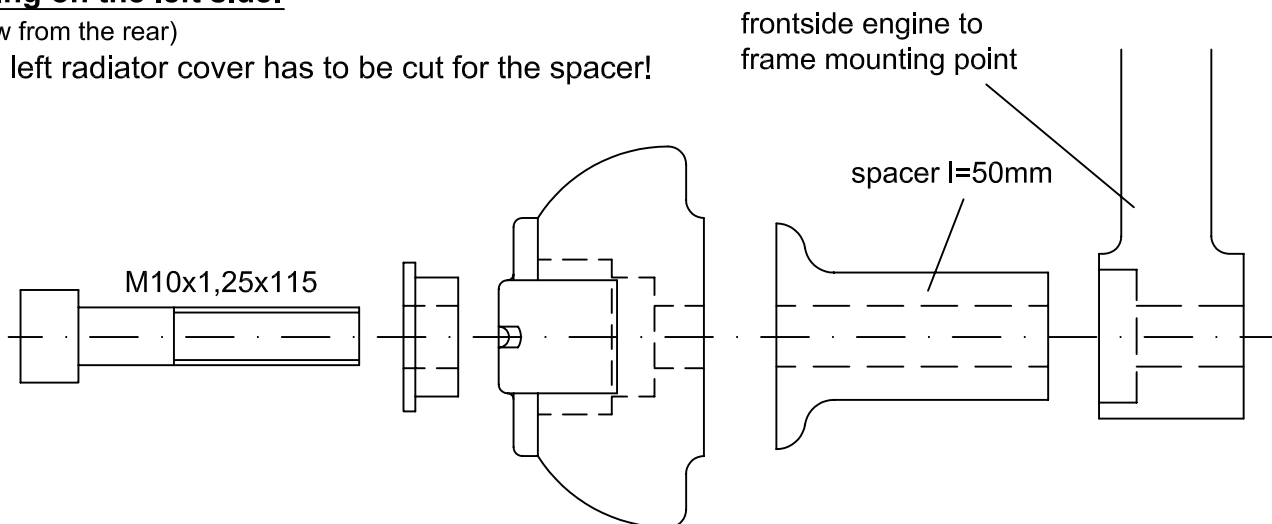

LSL-Motorradtechnik GmbH • D-47809 Krefeld

www.lsl.eu

Stand: 29.01.2008

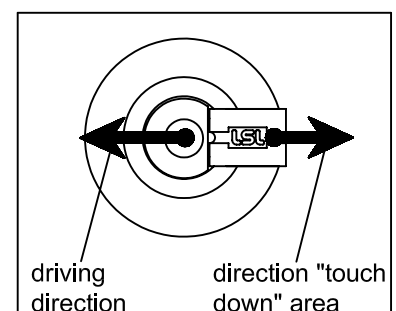

Instructions de montage des Crash-Pads pour Suzuki B-King '08→

N° article : 550S119

Important: Le montage doit être fait par un professionnel!

Le montage des Crash-Pads s'effectue d'abord d'un côté et ensuite de l'autre! Il faut éviter le desserrage simultané des deux vis tenant le moteur!
Utilisez les couples de serrage préconisés par le constructeur!
Découpez l'habillage gauche du radiateur au niveau de la douille.

Montage côté droit:

(Vue arrière)

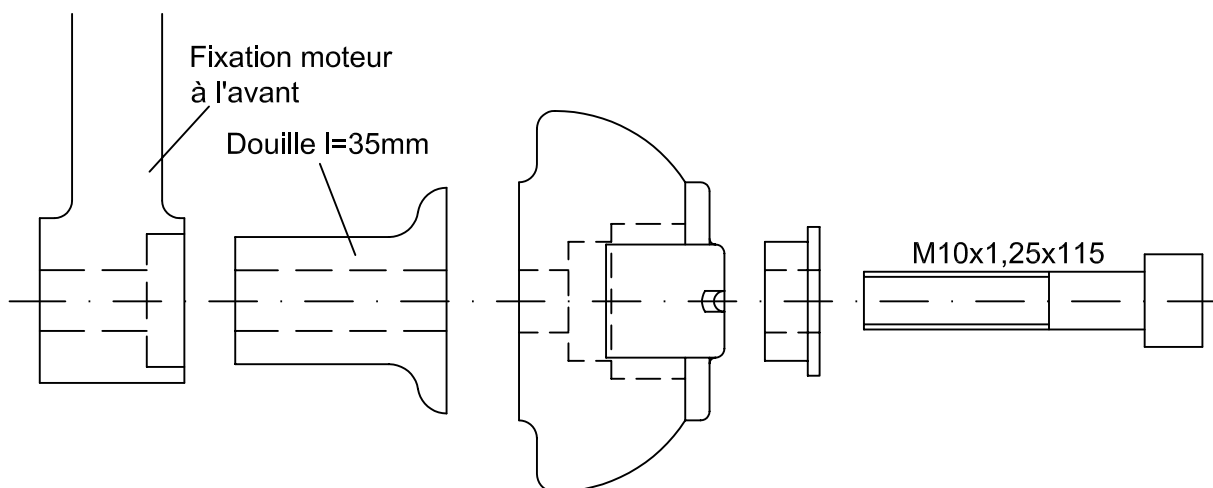

Montage côté gauche:

(Vue arrière)

Découpez l'habillage gauche du radiateur au niveau de la douille!

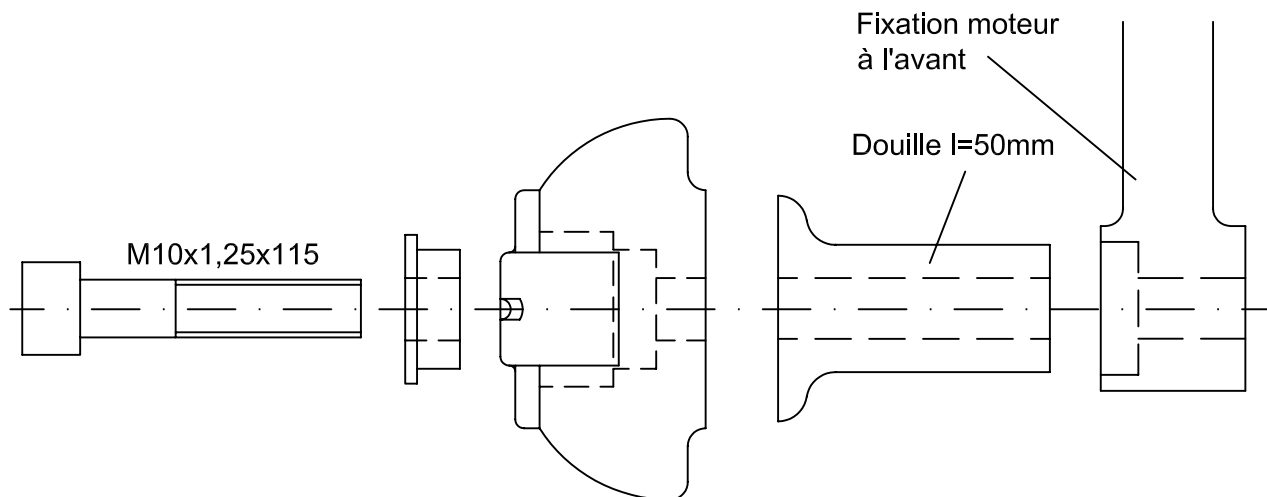

LSL-Motorradtechnik GmbH • D-47809 Krefeld

www.lsl.eu

Stand:29.01.2008

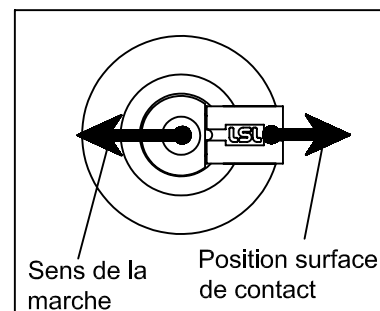



LSL-Motorradtechnik GmbH • D-47809 Krefeld

www.lsl.eu