



Automotive Electronic Design

DEFCON 3.1B

Ⓓ Einbauanleitung



SECURITY

1. MONTAGE

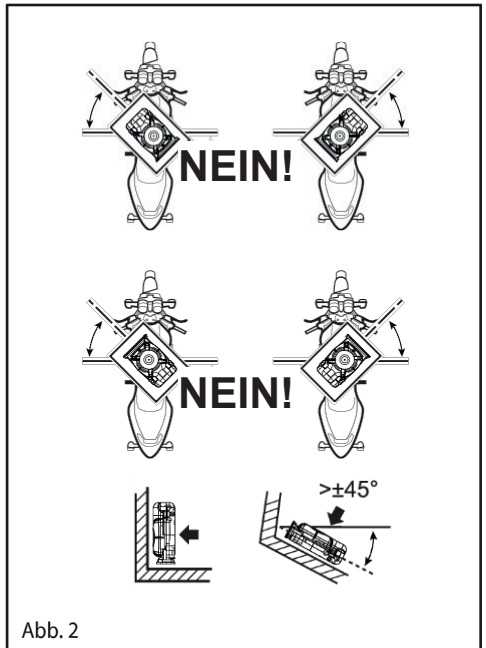
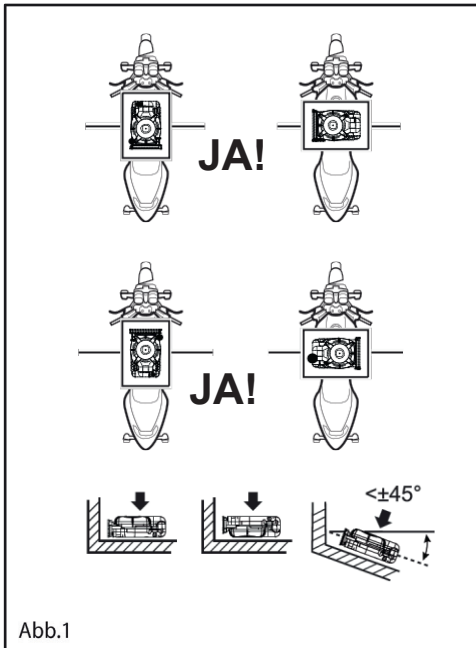
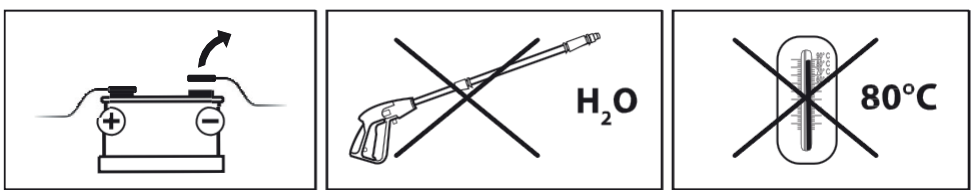

2. EINSTELLUNG DER ALARMANLAGE

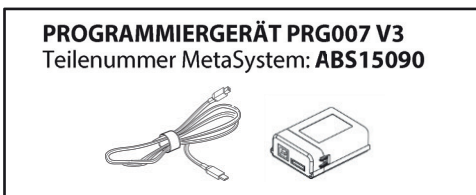

3. ANSCHLUSSPLAN



Abb. 3

4. WEGFAHRSPERRE



5. EXTERNE SENSOREN

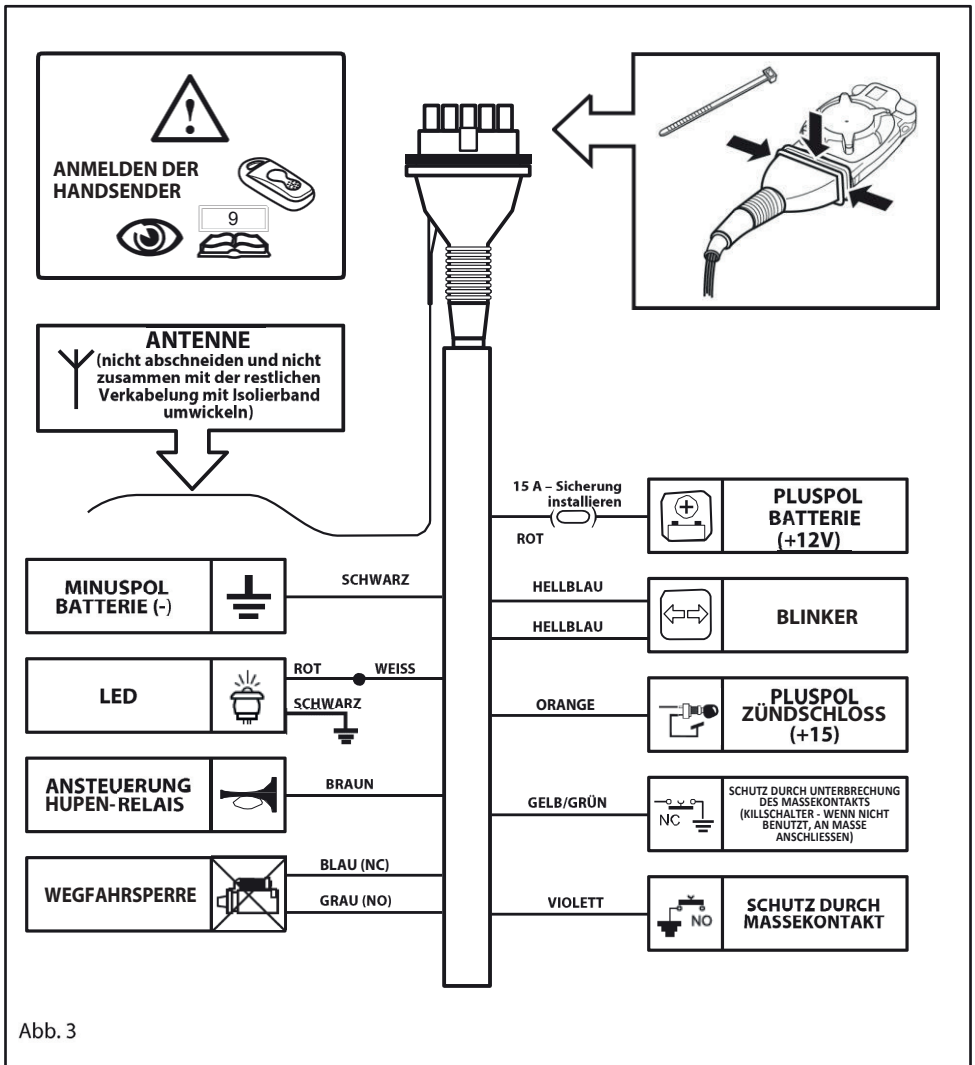
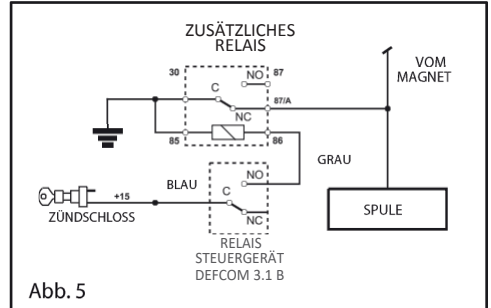
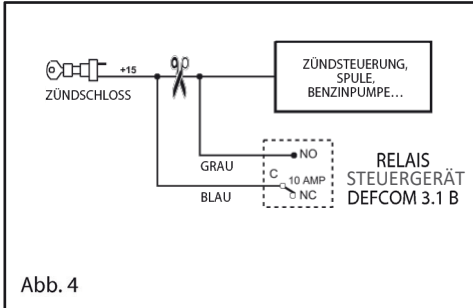
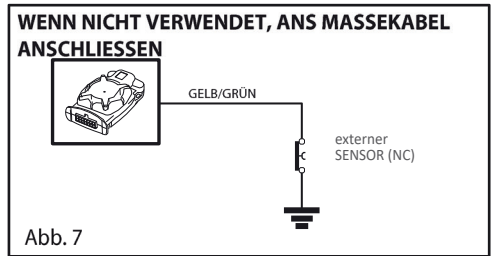
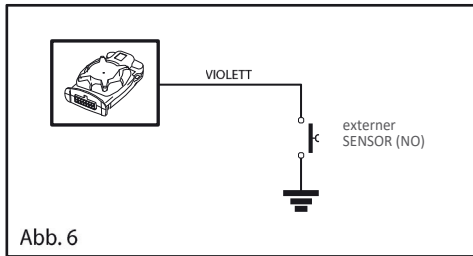

6. HUPE MIT NEGATIVER ANSTEUERUNG

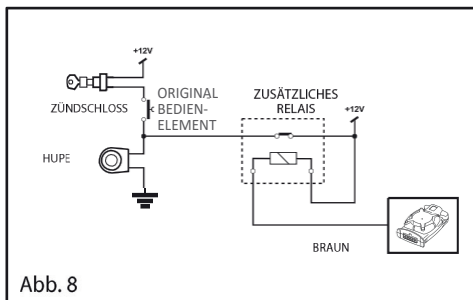

7. HUPE MIT POSITIVER ANSTEUERUNG

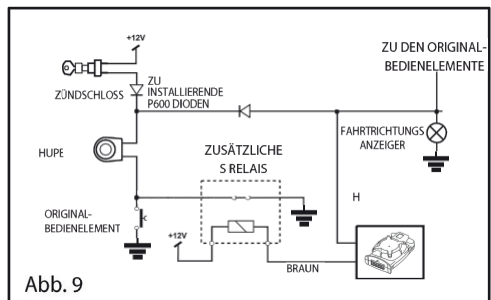

8. PROGRAMMIERBARE FUNKTIONEN

Einige Funktionen der Alarmanlage können programmiert werden, um ihre Funktionsweise an das Motorrad und die Bedürfnisse des Benutzers anzupassen. In der nachstehenden Tabelle werden die möglichen Programmierungen aufgeführt, wobei die Fabrikeinstellungen fettgedruckt hervorgehoben sind.

FUNKTION	OPTION A	OPTION B	
Selbstschärfung	EIN	AUS	
Art der Selbstschärfung	Nur Wegfahrsperre	Wegfahrsperre, alle Alarme + Sensoren	
Alarmausgang Hupe	Dauerton	Wechselton	
Piepser für Rückmeldung	EIN	AUS	
Blinker für Rückmeldung	EIN	AUS	
Alarmkabel (gelb-grün)	Alarm wenn: Kontakt zur Masse unterbrochen wird	Alarm wenn: Kontakt mit Masse hergestellt wird	
Alarmkabel (violett)	Alarm wenn: Kontakt zur Masse unterbrochen wird	Alarm wenn: Kontakt mit Masse hergestellt wird	Schalteingang für CARD B9.5
Tastenfunktion Handsender	TASTE A: Schärfen/Entschärfen	TASTE A: Schärfen TASTE B: Entschärfen	
Panikalarm	EIN	AUS	
Länge des Notfallcodes	Nur die ersten 3 Ziffern	5 Ziffern	
Art des Stromsparmodus	STOPP-Modus	TIEFSCHLAF-MODUS	
Zeit bis Stromsparmodus	5 Tage	10 Tage	

Benutze für das Programmieren der verschiedenen Funktionen das PROGRAMMIERGERÄT **PRG007 V3**. Softwareupdates und Informationen zu den programmierbaren Funktionen findest du auf der Webseite www.metasystem.it im BEREICH TECHNIK/BEREICH FAHRZEUGE.



Den Piepser für die Rückmeldung beim Schärfen/Entschärfen kannst du auch ohne Programmiergerät EIN- oder AUS-Schalten.

- Aktiviere den SERVICE-MODUS und drücke danach 6x die Taste A des Handsenders; ein „BEEP“-Ton zeigt die Änderung an.
- Deaktiviere den SERVICE-MODUS, um in den normalen Betrieb der Alarmanlage zurückzukehren.

9. ANMELDEN DER FERNBEDIENUNGEN (MAX. 8)

1. Überprüfe ob die Zündung AUS ist.
2. Klemme nach dem Anschließen aller Kabel die Batterie an.
3. Stecke das Steuergerät der DEFCOM 3.1B auf den Stecker des Kabelbaums.
4. Schalte die Zündung EIN und sofort wieder AUS. Nach einigen Sekunden ertönen 2 hohe BEEP- und 2 tiefe BOOP-Töne und die LED der DEFCOM 3.1B blinkt schnell. Dies zeigt an, dass man die Handsender anmelden kann.
5. Drücke gleichzeitig beide Tasten des 1. Handsenders. Zur Bestätigung der Anmeldung geht die LED für 2 Sekunden aus und es ertönt 1 BEEP-Ton
6. Wiederhole diese Prozedur für jeden weiteren Handsender jeweils innerhalb 1 Minute nach dem letzten Anmeldevorgang.
7. Wenn du alle Handsender angemeldet hast, schalte die Zündung EIN um die Anmeldung zu beenden. Es ertönen 2 BEEP- und 2 BOOP-Töne und die LED geht aus.



Wenn du länger als 1 Minute nach erfolgter Anmeldung einer Fernbedienung wartest, wird die Anmeldung beendet. Es ertönen 2 BEEP- und 2 BOOP-Töne und die LED geht aus. Um weitere Fernbedienungen hinzuzufügen, gehe wie im Kapitel „15. ZUSÄTZLICHE FERNBEDIENUNGEN“ beschrieben vor.

10. KOPPLUNG MIT CARD B9.5 (max.5)

Zur Kopplung mit dem **CARD B9.5** Schlüsselanhänger ist das Programmiergerät **PR007 V3** notwendig.

Gehe wie folgt vor:

- Schalte die Alarmanlage AUS
- Trenne die Alarmanlage vom Kabelbaum
- Schließ die Alarmanlage an das Programmiergerät an
- Gib die MAC ADRESSE (kursiv) der CARD B9.5 ein.
- Drücke 5x die Taste der CARD B9.5. Die erfolgreiche Aktivierung erkennst du am Blinken der CARD B9.5 LED (1x alle 3 Sekunden)

11. PIEPSER FÜR RÜCKMELDUNG EIN/AUS

Um den Piepser für die Rückmeldung beim Aktivieren/Deaktivieren EIN oder AUS zuschalten gehe wie folgt vor:

- Entschärfe die Alarmanlage
- Schalte die Zündung EIN und drücke sofort danach die Taste A des Handsenders für mindestens 6 Sekunden; die LED beginnt schnell zu blinken.
- Drücke 6x die Taste A des Handsenders; ein "BEEP"-Ton zeigt die Änderung an
- Schalte die Zündung AUS
- Schalte die Zündung EIN und drücke sofort danach die Taste A des Handsenders mindestens 6 Sekunden; die LED geht aus
- Schalte die Zündung AUS

12. ABSCHLIESSENDE ÜBERPRÜFUNG

Nach der Montage, dem Anschluss des Kabelbaums und der Anmeldung der Handsender, führe folgende Schritte durch:

1. Schalte die Zündung EIN und wieder AUS.
2. 50 Sekunden danach schaltet die Wegfahrsperrung der Alarmanlage automatisch ein: die Blinker blinken 1x, die LED beginnt zu blinken und wenn der Piepser aktiviert wurde, ertönt 1 "BEEP"-Ton.
3. Schalte die Alarmanlage mit dem Handsender AUS, die Blinker blinken 1x, die LED geht aus und wenn der Piepser aktiviert wurde, ertönt 1 "BEEP"-Ton.
4. Starte innerhalb von 50 Sekunden das Motorrad, um die korrekte Betriebsweise der Anschlüsse zu überprüfen.
5. Schalte den Motor und die Zündung AUS und schärfe danach die Alarmanlage mit dem Handsender innerhalb von 50 Sekunden; die Blinker blinken 2x, die LED beginnt zu blinken, und wenn der Piepser aktiviert wurde, ertönen 2 "BEEP"-Töne
6. Nun beginnt die 26 Sekunden dauernde Aktivierungsphase, während der kein Alarm ausgelöst wird. Führe in dieser Phase folgende Tests durch: (Jeder Test muss einen "BEEP"-Ton auslösen. Jeder "BEEP"-Ton startet die 26 Sekunden Aktivierungsphase neu von 0).
 - Schalte die Zündung EIN
 - Aktiviere die eventuell angeschlossenen Sensoren (Öffnen der Sitzbank, Entfernen der Abdeckung, Auslösen einer Erschütterung)
 - Verändere die Lage des Motorrads (Aufstellen vom Seitenständer, Wegschieben)

7. Nach Ablauf der Aktivierungsphase blinkt die LED langsam. Die Aktivierung eines externen Sensors oder Zündung EIN oder das Bewegen des Motorrads erzeugen zuerst einen 5 Sekunden dauernden Voralarm, auf den ein Alarmzyklus von 26 Sekunden folgt. Während des Alarms gibt die Sirene einen charakteristischen, modulierten Ton ab, die Fahrtrichtungsanzeiger blinken und die Hupe, sofern angeschlossen, ertönt ununterbrochen.
8. Prüfe während des Alarms die korrekte Funktion der Wegfahrsperrre, indem du versuchst den Motor zu starten.
9. Nach dem Entschärfen der Alarmanlage mit dem Handsender blinkt die LED mehrmals und die Sirene gibt 1 tiefen Piepton (BOOP) ab, um auf Meldungen im Alarmspeicher hinzuweisen: Für die Dekodierung des Signals sowie für alle anderen Charakteristiken bzw. Programmierungen des Produkts lies in der Bedienungsanleitung nach.

13. TECHNISCHE MERKMALE

Spannungsversorgung	12V DC (10-15V)
Stromaufnahme	1,0 mA
Stromaufnahme im Tiefschlafmodus	0,3 mA
Stromaufnahme im STOPP-MODUS	0 mA
Betriebstemperatur	- 25°C + 85°C
Schalldruckpegel der Sirene	(1 m) 114 dB
Autonomie mit eigener Stromversorgung	5 Minuten
Handsender	72 Millionen Milliarden veränderliche Codes (Lithiumbatterien)
Empfindlichkeit des internen Bewegungssensors	1,5° pro Sekunde
Frequenz Handsender Mycro	433,92 MHz
Frequenz des CARD B9.5 Schlüsselanhänger	2,45 GHz

OVERRIDECODE für den Notfall zur Entschärfung der Wegfahrsperrre und die Verhinderung der Alarmfunktionen.

SIMPLIFIED EU DECLARATION OF CONFORMITY

Hereby, Meta System S.p.A. declares that MotorBike Alarm types DEFCOM 3.1B/3.2B, ID-TAG type B9.5 and Remote control type Mykro are in compliance with Radio Equipment Directive 2014/53/EU.

Frequency Bands in which the radio equipment operates:

433.05 MHz – 434.79 MHz <10mW e.i.r.p.

2402.0 MHz – 2480.0 MHz <10mW e.i.r.p.

The full text of the EU Declaration of Conformity is available at the following internet address: <https://docs.metasystem.it/>

Certificate Holder's Address:

Meta System S.p.A. - Via Galimberti 5, 42124 Reggio Emilia (Italy)

Designed, engineered and manufactured in Italy by
Meta System S.p.A. - Via T. Galimberti 5, 42124 - Reggio nell'Emilia (Italy)



www.metasystem.it

Vertrieb und Service in Deutschland
M+S Solution GmbH, Bogenstraße 1, 90530 Wendelstein

